

N° :

Date : 9 déc. 2022

## Moteur asynchrone + options

4P LSES 180LUR 22kW IFT/IE3 B5 230D/380Y/400Y/415Y-460Y 50-60Hz -

IC416A ; Ventilation forcée axiale 3ph 230/400V - 150W ;

**Utilisation :** Environnement Courant ; Ambiance Non corrosive ; Finition - ; Zone Sans particularité ; Usage général ; Température ambiante -16 +40 °C ; Altitude maximale 1000 m.

**Composition moteur :** Carter en alliage d'aluminium ; Palier avant en fonte ; Palier arrière en fonte.



## Définition moteur

Type de protection	-	Application	Usage général
Code génération	IFT	Tension réseau (V)	400
Classe de rendement	IE3	Couplage	DY
Nombre de phases réseau	3	Tension couplage (V)	230D/380Y/400Y/415Y-460Y
Nombre de vitesse(s)		Fréquence de base du moteur (Hz)	50-60
Polarité	4P	Position de fonctionnement	IM3001(IMB5)
Série moteur	LSES	Indice de protection	IP55
Hauteur d'axe moteur (mm)	180	Indice de refroidissement	IC416A
Code longueur	LUR	Classe d'isolation	F
Puissance assignée GV (kW)	22,000	Finition	-
	-	Moment d'inertie moteur J (kg.m <sup>2</sup> )	0,1555000
Vitesse de synchronisme (min-1)	1500	Masse du moteur (kg)	155,0
Vitesse mécanique maximum (min-1)	4500	Plage de température ambiante (°C)	-16 +40
		Label réglementation	-

## Définitions communes

Nuance de peinture	RAL6000
Peinture système	C3L (1 x finition polyuréthane acrylique (50µm +/-20%))

## Interface mécanique moteur

Dimension bride moteur	FF300	Matériau arbre	Arbre en acier
Type arbre principal	Bout d'arbre normalisé CEI	Nuance matériau de l'arbre	-
Diamètre arbre principal (mm)	48k6	Deuxième bout d'arbre	-
Longueur arbre principal (mm)	110	Diamètre arbre secondaire (mm)	-
Montage roulement avant	Bloqué	Longueur arbre secondaire (mm)	-
Type de roulement avant	Roulement AV à billes	Type de roulement arrière	Roulement AR à billes
Roulement avant	6310	Roulement côté NDE	6312
Type de graissage	Graisse à vie		

## Interface électrique moteur

Type de raccordement réseau	Boîte à bornes	Type de câble	-
Matériau raccordement réseau	Alliage d'aluminium	Matériau presse-étoupe	Presse étoupe non fourni, trous taraudés avec bouchon(s) plastique(s)
Position fixation raccordement réseau	A	Type de presse-étoupe principal	2xM40 + 1xM16 ; Avec bouchons
Orientation du raccordement réseau	haut	Position du presse-étoupe principal	Droite (1)
Position relative du raccordement réseau	0		

N° :

Date : 9 déc. 2022

**Moteur asynchrone + options - 4P LSES 180LUR 22kW IFT/IE3 B5 230D/380Y/400Y/415Y-460Y 50-60Hz -**

### Options moteur

Niveau de vibration	A	Matériau capot	Capot métallique
Type d'équilibrage	Demi-clavette (H)	Tôle parapluie	-
Type d'imprégnation (HR & T)	< 95% ; (T)	Type de refroidissement	Ventilation forcée axiale
Protection thermique bobinage	1 jeu de 3 sondes CTP (bobinage)	Caractéristiques ventilation forcée	3ph 230/400V - 150W
Résistance de réchauffage	-	Type de codeur	-
Position des trous de purge	6H	Caractéristiques codeur	-
Matériau plaque signalétique	Plaque signalétique en aluminium	Matériau visserie	Visserie en acier
Protection thermique palier	-	Adaptation pour capteur de vibrations	-
Système d'isolation renforcée	-		

### Caractéristiques moteur (alimentation sur réseau)

U (V)	Fn (Hz)	Nn (min-1)	Pn (kW)	Mn (N.m)	In (A)	I0 (A)	Mmax (N.m)	Imax (A)	Md (N.m)	Id (A)	Cos Phi à 4/4	Cos Phi à 3/4	Cos Phi à 2/4	η 4/4 (%)	η 3/4 (%)	η 2/4 (%)	LpA (dB(A))
230	50	1470	22,00	143,0	71,2		450,0		465,0	584	0.83	0.79	0.69	93	93.4	93.3	68
380	50	1466	22,00	143,0	42,3		408,0		422,0	319	0.85	0.81	0.73	93	93.3	93.4	68
400	50	1470	22,00	143,0	41,1		450,0		465,0	337	0.83	0.79	0.69	93	93.4	93.3	68
415	50	1474	22,00	143,0	40,5		486,0		508,0	348	0.81	0.76	0.65	93.2	93.5	93.1	68
460	60	1770	22,00	119,0	36,3		417,0		428,0	345	0.81	0.76	0.66	93.8	93.9	93.2	73

### Caractéristiques moteur (alimentation sur variateur)

Tension (V)	fn (Hz)	Pn (kW)	Nn (min-1)	In (A)	Cos Phi	Mn (10% Nn) (N.m)	Mn (20% Nn) (N.m)	Mn (33% Nn) (N.m)	Mn (50% Nn) (N.m)	Mn (N.m)	Mn (173% Nn) (N.m)	Mn (200% Nn) (N.m)
400 Y	50	22	1470	43.59	0.83	0,0	114,4	128,7	143,0	143,0	82,2	0,0
400 D	87	38.28	2546	75.85	0.83	0,0	114,4	128,7	143,0	143,0	0,0	0,0

### Pertes moteur en vitesse et couple variable (UE 2019/1781), en pourcentage de la puissance nominale

90% Nn & 100% Mn (%)	50% Nn & 100% Mn (%)	25% Nn & 100% Mn (%)	90% Nn & 50% Mn (%)	50% Nn & 50% Mn (%)	50% Nn & 25% Mn (%)	25% Nn & 25% Mn (%)
7,87	6,42	5,40	3,36	2,69	1,67	1,34

N° :

Date : 9 déc. 2022

Moteur asynchrone + options - 4P LSES 180LUR 22kW IFT/IE3 B5 230D/380Y/400Y/415Y-460Y 50-60Hz -

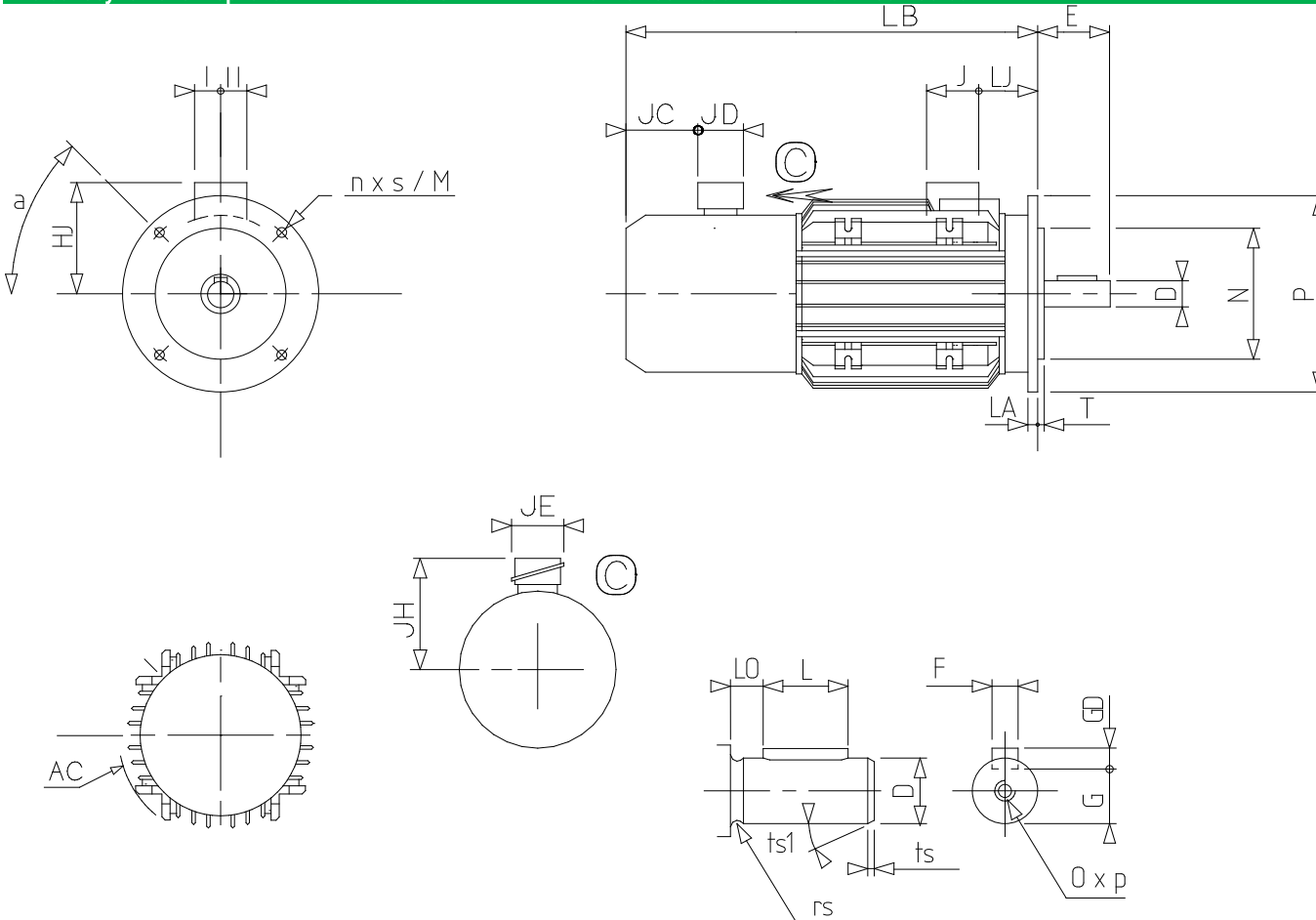

<b>a</b>	45
<b>AC</b>	350,00
<b>AD1</b>	45
<b>D</b>	48k6
<b>E</b>	110
<b>F</b>	14
<b>G</b>	42.5
<b>GD</b>	9
<b>HJ</b>	256,0
<b>I</b>	112
<b>II</b>	98
<b>J</b>	186
<b>L</b>	98
<b>LA</b>	15
<b>LB</b>	769,0
<b>LJ</b>	64,0
<b>LO</b>	12
<b>M</b>	300
<b>N</b>	250
<b>n</b>	4
<b>O</b>	M16
<b>P</b>	350
<b>p</b>	36
<b>rs</b>	0.8
<b>S</b>	18.5
<b>T</b>	5
<b>ts</b>	1
<b>ts1</b>	45